

## Pumpfix F - Komfort

### Beskrivelse

- Produsert iht. NS-EN-13564, type 3, av polymer.
- For avløpsvann med eller uten fekalier.
- For fritthengende installasjon.
- Med beskyttelseslokk.
- Pumpe 1 kW / 230V med elektrisk tilbakeslagsventil.
- Pumpe aktiveres under oversvømmelse/tilbakeslag.
- Kvernpumpe for avløp med eller uten fekalier.
- Plug-and-Play kontrollenhet.
- Klargjort for potensialfri kontakt.
- Digitalt display med batteri back-up.
- Kapslingsgrad IP 54 med SDS (Self-Diagnosis-System).
- Pumpfix F kropp kapslingsgrad IP 68 (3m 24h).
- Kabellengde 5 meter.
- Sertifikatnummer: Z-53.2-388



Med forbehold om konstruksjonsendringer og tekniske endringer. Kan endres uten varsel

**GPA Flowsystem A/S**

Regnbueveien 9

NO-1405 Langhus

+47 (0)64-85 68 00

info@gpa.no

gpa.no

## Pumpfix F - Komfort

### Teknisk spesifikasjon

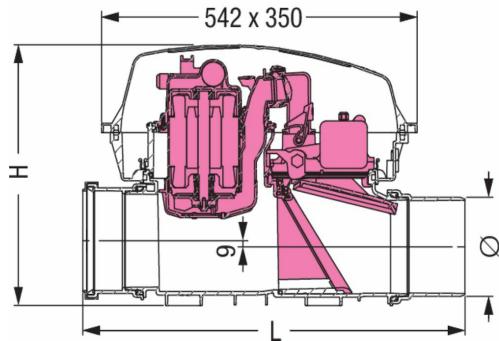

Artikkelnr	Ø	L	H	NRF
KE-24100	110	642	422	2259102
KE-24150	160	656	422	2259104
KE-24200	200	720	422	2259146

Med forbehold om konstruksjonsendringer og tekniske endringer. Kan endres uten varsel

GPA Flowsystem A/S

Regnbueveien 9

NO-1405 Langhus

+47 (0)64-85 68 00

info@gpa.no

gpa.no